

П А С П О Р Т

СТЕЛЛАЖ

С ВЫКАТНЫМИ ПЛАТФОРМАМИ

**Внимание! Изделие предназначено для размещения грузов!
Перед монтажом и эксплуатацией необходимо в обязательном
порядке ознакомиться с паспортом.**

1. Общие сведения:

- 1.1. Стеллаж предназначен для хранения и рационального размещения инструментальной оснастки, штампов, пресс-форм и т.д. на выкатных платформах, обеспечивающих удобный доступ к грузу.
- 1.2. Стеллаж с выкатными платформами представляет собой сборно-разборную конструкцию, состоящую из отдельных элементов.
- 1.3. Элементы рам стеллажей соединяются между собой болтами и гайками. Балки крепятся к раме при помощи зацепов и регулируются по высоте с шагом 50 мм. Платформы крепятся на балках при помощи болтов и гаек. На каждой паре балок размещается две выкатные платформы, что является одним ярусом хранения. Минимальное количество ярусов хранения – два, максимальное – четыре.
- 1.4. Стеллаж имеет возможность присоединения необходимого количества дополнительных секций к основному стеллажу.
- 1.5. Изготовитель ООО «ДиКом»
Адрес: Россия, 196655 г. Санкт-Петербург, Колпино, Саперный переулок, д. 3
- 1.6. Предприятие – изготовитель оставляет за собой право вносить изменения в конструкцию изделия, не ухудшающие его потребительских свойств. При этом возможны изменения характеристик и комплекта поставки.

2. Комплект поставки.

Элементы стеллажа отгружаются со склада в разобранном виде с комплектом крепежа.

№ поз	Наименование	Кол-во, шт.	Примечание
1	2	3	4
	<u>РАМА П70 2000 (H=2000 мм)</u>		
	В комплект входят:		
1.	<u>СТОЙКА 2000 П70</u>	2	
2.	<u>СВЯЗЬ ГОРИЗОНТАЛЬНАЯ 896</u>	2	
3.	<u>СВЯЗЬ ДИАГОНАЛЬНАЯ 1084</u>	3	
4.	<u>ВКЛАДЫШ</u>	4	
	<u>ПОДПЯТНИК (КРЕПЕЖ + 2 АНКЕРА)</u>	2	
	В комплект входят:		
5.	Подпятник	1	
6.	Болт М8х70	1	
7.	Гайка М8	1	
8.	Шайба 8	1	
9.	Болт М12х20	2	
10.	Гайка М12	2	
11.	Шайба 12	2	
12.	Анкерный болт М10х100	2	
	<u>КОМПЛЕКТ КРЕПЕЖА ДЛЯ СВЯЗЕЙ (П70)</u>	8	
	В комплект входят:		
13.	Болт М8х60	1	
14.	Гайка М8 (самоконтр.)	1	
	<u>ЯРУС ХРАНЕНИЯ</u>		
	В комплект входят:		
15.	Фиксатор балки	2	
16.	Балка 1800 П90х50х1,5	2	
	<u>ПЛАТФОРМА ВЫКАТНАЯ</u>	2	
	В комплект входят:		
17.	Платформа	1	
18.	Настил	1	
19.	Стяжка	4	
20.	Болт М10х120	8	
21.	Гайка М10 (самоконтр.)	8	
22.	Ручка	1	
23.	Винт М8х25 (цилиндр.головка)	2	
24.	Болт М8х16	4	
14.	Гайка М8 (самоконтр.)	6	
25.	Фиксатор	1	
26.	Болт М6х16	2	
27.	Гайка М6 (самоконтр.)	2	
28.	Вставка пластиковая 70х38	2	
29.	Стикер платформа выкатная	1	
30.	Коврик резиновый 1000х840	1	

3. Требования по монтажу и эксплуатации:

3.1. Полы в складских помещениях должны быть бетонными и соответствовать требованиям нормативных документов:

- СНиП 2.03.13-88 «Полы»

- РЕКОМЕНДАЦИИ по проектированию полов (в развитие СНиП 2.03.13-88 «Полы») МДС 31-1.98 (АО ЦНИИпромзданий)

При установке стеллажей полы должны быть ровными и горизонтальными. Допустимый уклон поверхности – не более 2 мм на длине 1000 мм, местные углубления в зоне установки стоек – до 2-х мм. При допустимом уклоне поверхности рекомендуется использовать «Пластины регулировочные под подпятник».

Внимание!

Изготовитель не несёт ответственности за устойчивость стеллажей, установленных на полах, выполненных с нарушением требований нормативных документов.

3.2. Ярус хранения состоит из двух балок, четырех фиксаторов балки и двух платформ выкатных (см. Комплект поставки элементов).

3.3. Стеллаж имеет возможность присоединения необходимого количества дополнительных секций к основному стеллажу. При установке стеллажей в линию заявленная допустимая грузоподъемность сохраняется.

Внимание!

Максимальная допустимая нагрузка на одну платформу – 500 кг.

Максимальная допустимая нагрузка на одну секцию стеллажа – 4000 кг.

Минимальное количество ярусов хранения стеллажа – два, максимальное – четыре.

3.4. Закрепление рам стеллажа к полу анкерными болтами является обязательным.

3.5. Удары по балкам, рамам и платформам, в том числе и при установке груза, недопустимы. В случае повреждения элементов стеллажа их необходимо заменить на новые.

Внимание!

Изготовитель не несёт ответственности за безопасность эксплуатации стеллажа в случае повреждения элементов стеллажа.

Внимание!

При эксплуатации стеллажей допускается выкатывание только одной платформы.

Для этого необходимо предварительно разблокировать платформу, приподняв ее фиксатор. После установки (снятия) груза платформу необходимо закатить, удостовериться в том, что фиксатор данной платформы защелкнулся и только после этого приступать к работе со следующей платформой. Данное требование применяется как для отдельного стеллажа, так и для стеллажей, установленных в линию.

4. Сборка рамы: (Схема сборки № 1)

4.1. В нижней части каждой стойки (поз.1) к двум отверстиям с лицевой стороны на расстоянии 25 мм от торца присоединить подпятник (поз.5) при помощи 2-х болтов М12х20, 2-х гаек М12, 2-х шайб 12 (поз.9, 10, 11), а также при помощи болта М8х70 и гайки М8 и шайбы 8 (поз.6, 7, 8). См. схему сборки №1 (лист 1). Рис.В.

4.2. Две стойки (поз.1) в сборе с подпятниками соединить между собой связями горизонтальными (поз.2) и связями диагональными (поз.3) при помощи болтов М8х60, гайк М8 (самоконтрящихся) (поз.13;14) согласно комплектации и схемы сборки №1. Рис.Б.

Внизу и вверху рам на горизонтальных связях (поз.2) установить вкладыши (поз.4) и соединить их со стойками при помощи болтов М8х60, гаек М8 (самоконтрящихся) (поз.13; 14) согласно комплектации и схемы сборки №1 Рис.А.

Самоконтрящиеся гайки (поз.14) затянуть усилием $P = 25...30 \text{ Н} \cdot \text{м}$.

5. Сборка стеллажа: (Схема сборки № 2)

5.1. Соединить рамы между собой балками (поз.16) - 2 балки на каждый ярус. Зафиксировать переднюю балку установкой фиксаторов балок (поз.15) по 2 фиксатора на каждую переднюю балку. Заднюю балку зафиксировать при помощи 4-х болтов М8х16 (поз.24) и 4-х гаек М8 (самоконтрящихся) (поз.14). Закрепить рамы к полу при помощи анкерных болтов М10х100 (поз.12).

5.2. Установить платформу (поз.17) на нижнюю пару балок (поз.16) с левой или с правой стороны и закрепить её при помощи 4-х стяжек (поз.19), 8-ми болтов М10х120 (поз.20) и 8-ми гаек М10 (самоконтрящихся) (поз.21). Самоконтрящиеся гайки (поз.21) затянуть усилием $P = 25...30 \text{ Н} \cdot \text{м}$. Проверить работоспособность платформы, несколько раз выкатив и закатив ее взад-вперед.

Внимание!

В закрытом положении платформа во избежание самопроизвольного выкатывания должна быть защелкнута на фиксатор, расположенный с левой стороны ее передней части. При правильном монтаже защелкивание фиксатора осуществляется автоматически в крайнем положении платформы. Для выкатывания платформы данный фиксатор необходимо поднять вверх вручную.

- 5.3. Аналогично установить следующую платформу (поз.17) с другой стороны яруса и закрепить ее на паре балок (поз.16). Далее последовательно произвести те же действия для установки платформ на последующие ярусы. Установку платформ рекомендуется осуществлять, начиная с нижних ярусов. Рис.Б
- 5.4. На установленную платформу (поз.17) установить настил (поз.18) и закрепить его при помощи 2-х болтов М8х16 (поз.24) и 2-х гаек М8 (самоконтрящихся) (поз.14). На настиле закрепить ручку (поз.22) при помощи 2-х винтов с цилиндрическими головками М8х25 (поз.23) и 2-х гаек М8 (самоконтрящихся) (поз.21). Рис.В
- 5.5. С левой стороны к корпусу платформы присоединить фиксатор (поз. 25) при помощи 2-х болтов М6х16 (поз.26) и 2-х гаек М6 (самоконтрящихся) (поз.27). Гайки затягивать не до упора, но стремиться оставить минимальный зазор (0,5-1 мм.) так, чтобы фиксатор мог свободно вращаться без большого люфта. При необходимости приклеить с лицевой стороны платформы вставки пластиковые (поз.28) для возможности идентификации хранящейся на ней оснастки.

6. Гарантии изготовителя.

- 6.1. Гарантийный срок – 12 месяцев со дня продажи.

Внимание!

Изготовитель не несет ответственности за безопасность эксплуатации стеллажей в случае неправильной подготовки пола под установку стеллажей. Полы должны быть бетонными и соответствовать СНиП 2.03.13-88 «Полы» и Рекомендациям по проектированию полов (в развитии СНиП 2.03.13-88 «Полы» МДС 31-1.98 (АО ЦНИИпромизданий).

Гарантийные обязательства действуют при выполнении Покупателем требований по эксплуатации стеллажей, указанных в данном паспорте.

Гарантии не предоставляются в случае самостоятельного монтажа стеллажей без соблюдения требований, предусмотренных в данном паспорте.

- 6.2. Гарантийный ремонт производится при наличии паспорта.
- 6.3. Изготовитель гарантирует исправную работу стеллажа при соблюдении Покупателем правил по транспортировке, хранению, установке и эксплуатации.
- 6.4. В случае нарушения работоспособности изделия по вине Покупателя (при механических повреждениях элементов, неправильной установке и эксплуатации, при использовании стеллажа не по назначению и пр.) гарантии не предоставляются.

7. Свидетельство о приемке.

Упаковщик _____

Контролер ОТК _____

8. Свидетельство о продаже.

Продавец _____

Дата продажи _____

Схема сборки № 1
(сборка рам стеллажей с выкатными платформами)



Схема сборки № 2
(установка платформ на балки стеллажей с выкатными платформами)



Схема сборки № 3 (установка стеллажей в одну линию)

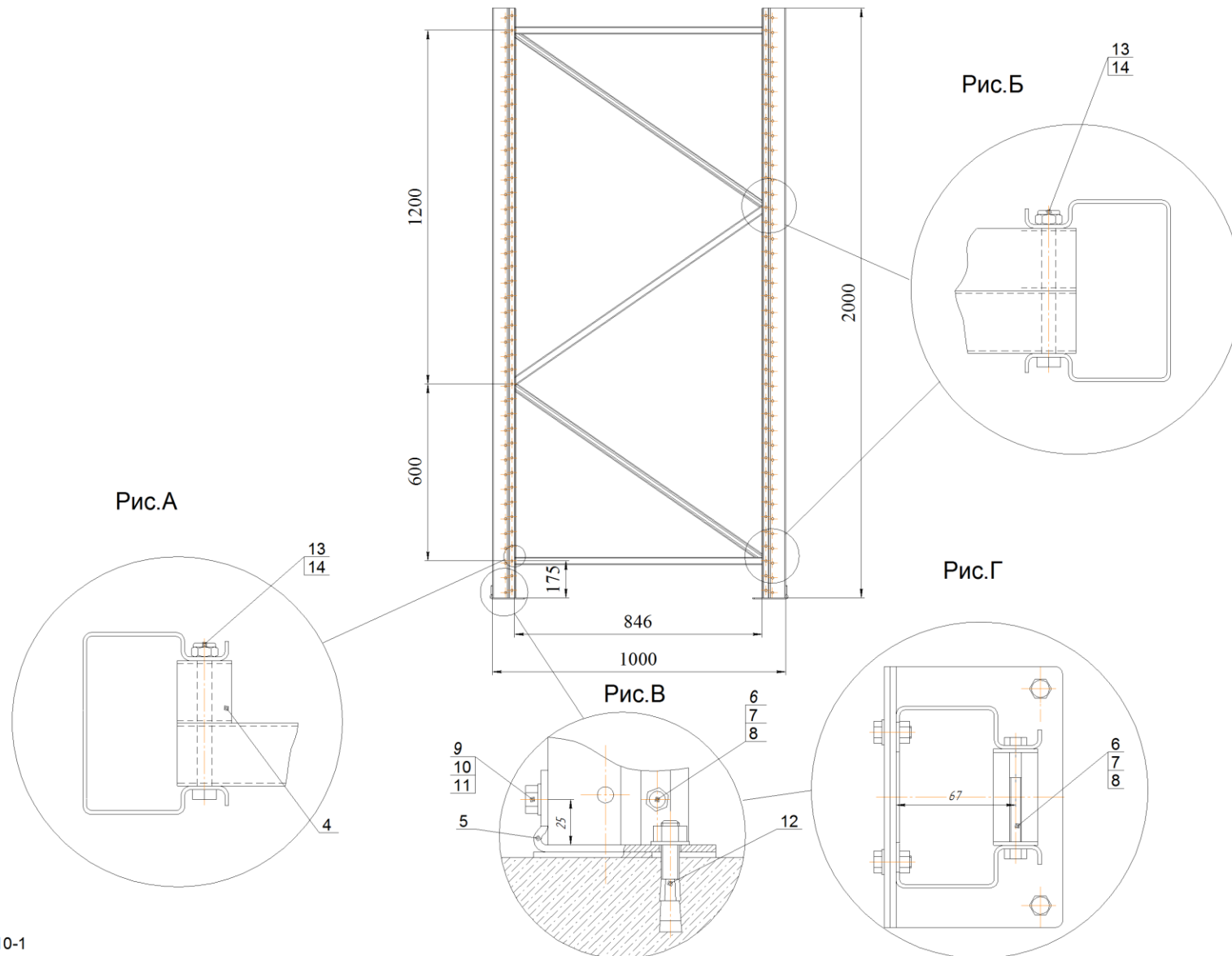

Стеллаж с выкатными платформами

Стеллаж с выкатными платформами доп.

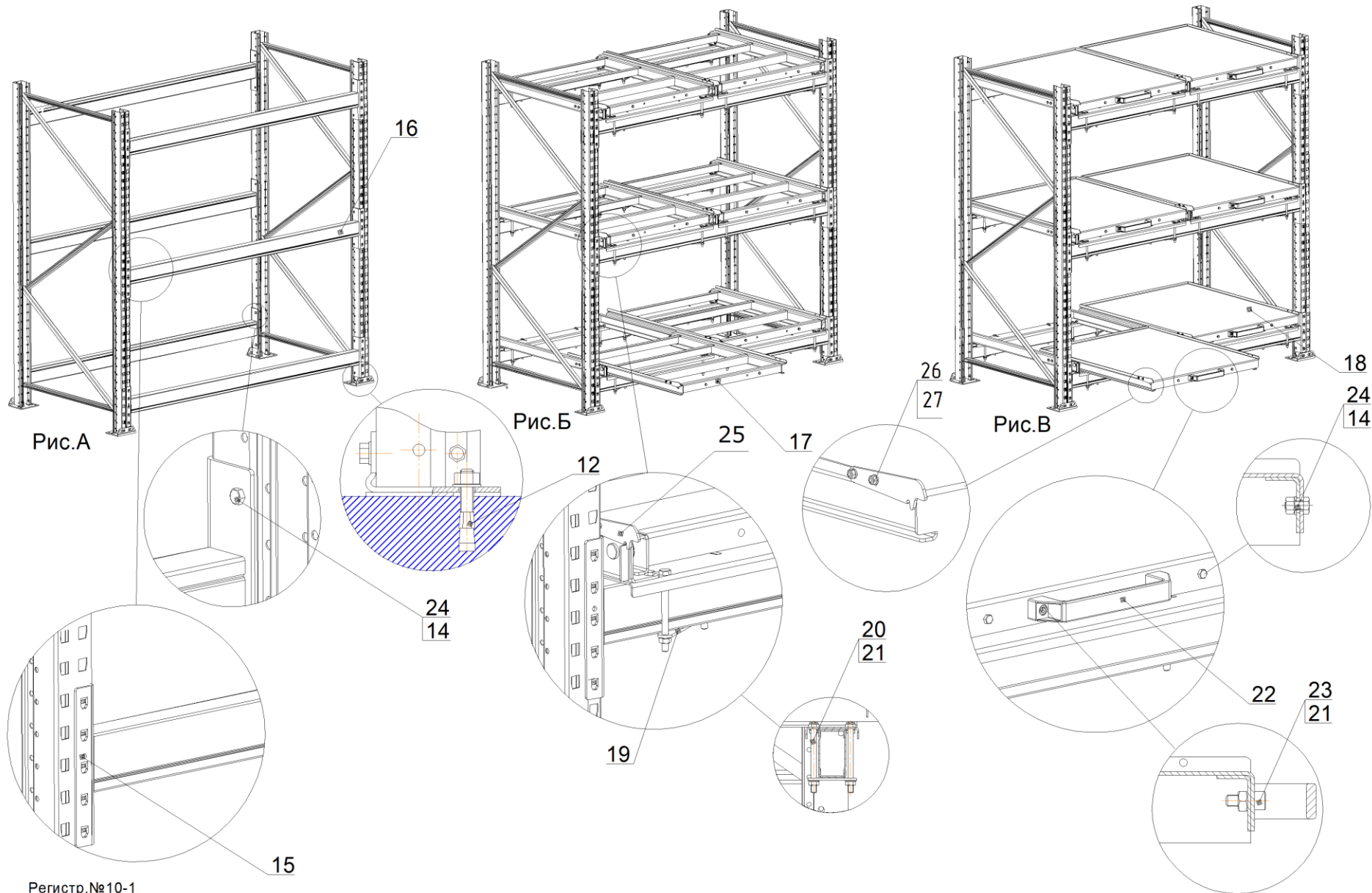
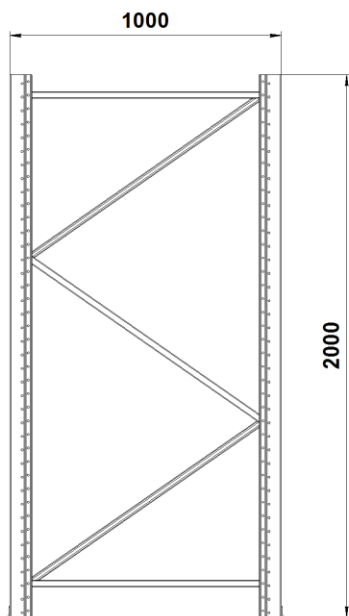